

72F0206 - A70 - 1 - A

Model: A70

Description: Full Body Air-massage Chair

Configure:01

Rated Voltage: 110-120V~ 60Hz

220-240V~ 50Hz /60Hz

Rated Power Input: 180W

Rated Working Time: 20Minutes

Safety Design: Class I

**iRest® ■ ■ ■**  
**Spitman Co.**

با آیرست لحظاتی را مهمان **شادابی** باشید

دفترچه راهنمای صندلی ماساژور مدل SL - A70-1

SL - A70-1 massage chair



برای خرید این محصول از شما تشکر می نماییم . لطفا این دستور العمل استفاده را با دقت به منظور آگاهی یافتن از چگونگی بکارگیری درست این محصول قبل از کارکرد مطالعه نمایید. لطفا توجه بیشتر را به اخطار ایمنی معطوف کرده و این دفترچه ی راهنما را برای استفاده آتی نگهداری کنید

## عناوین

---

ایمنی و نگهداری

نام و کارکرد قطعات

کارکرد و کارایی

روش استفاده

مشخصه محصول

## ! **اخطار ایمنی مهم**

- اجازه ندهید کودکان به قسمت‌های متحرک این محصول دست بزنند
- لطفاً از سیستم اتصال به زمین مناسب این محصول استفاده نمایید
- لطفاً پریز را بعد از استفاده و قبل تمیز کردن برای جلوگیری از بروز جراحت یا آسیب به محصول از برق در آورید
- لطفاً این محصول را بر طبق این دستور العمل استفاده نمایید
- از بکارگیری ملحقاتی که توصیه نشده اند خودداری نمایید
- از بکارگیری این دستگاه در بیرون از خانه خودداری کنید
- لطفاً دفترچه را قبل از استفاده با دقت مطالعه نمایید
- هر گونه استفاده از سندلی که در این دفترچه ذکر نگردیده مجاز نمی باشد
- ۲۰ دقیقه استفاده در هر بار توصیه می شود
- از دستگاه در صورتیکه چرم آن پاره یا آسیب دیده باشد استفاده ننمایید
- از دستگاه در صورتیکه سوراخ رادیاتور پوشیده یا مسدود شده باشد استفاده ننمایید
- چیزی را در سندلی نیاندازید
- در زمان استفاده از این محصول نخوابید
- از دستگاه در صورتیکه مست بوده یا بیمار باشید استفاده ننمایید
- از دستگاه تا یک ساعت بعد از صرف غذا استفاده ننمایید
- لطفاً ماساژ بسیار قوی را برای جلوگیری از بروز صدمه بکار نگیرید

## **محیط استفاده از سندلی :**

- سندلی را در محیط‌های با دمای بالا یا هوای بسیار مرطوب مانند حمام قرار ندهید
- در صورت بروز تغییرات ناگهانی جوی از سندلی استفاده نکنید
- در محیط‌های پر گرد و خاک از سندلی استفاده ننمایید
- از نصب سندلی در فضا های کوچک که دارای تهویه مناسب نیستند ، اجتناب نمایید



## افرادى كه مجاز به استفاده از صندليهاى ماساژور نيستند

- استفاده از اين دستگاه براى افرادى كه پوكى استخوان دارند مناسب نيست
- افراد مبتلا به بيماريهاى قلبى يا افراد داراى پروتزهاى الكتريكي و افرادى كه قلب ايشان با باطرى كار مى كند
- افرادى كه از تب رنج مى برند
- خانمها در دوران باردارى و يا قاعدگى
- افراد مصدوم و يا مبتلا به بيمارى هاى پوستى
- كودكان زير ۱۴ سال يا افرادى كه قادر به كنترل صندلى نيستند
- افرادى كه از لحاظ ذهنى نامتعادل هستند
- بيماران با دستور استراحت مطلق از طرف پزشك يا افراد با اختلال حال عمومى
- افراد با بدن و موهاى خيس ( پس از شنا و غيره ... )

## ايمنى :

- ولتاژ را بررسى نماييد كه آيا براى مشخصه ي اين دستگاه مناسب است
- براى كشيدهن پريز از دست مرطوب استفاده ننمايد
- براى جلوگيرى از شوك برقى يا بروز آسيب بر روى اين محصول آب نريزيد
- به سيم ها آسيب نرسانده و يا مدار اين محصول را عوض ننماييد
- از پارچه مرطوب براى پاك كردن قطعات برقى مانند كليد يا پريز استفاده ننماييد
- از اين محصول در زمان قطع برق در صورت برگشت ناگهانى برق جهت جلوگيرى از بروز آسيب دورى نماييد
- در صورت كار كرد غير عادى از استفاده آن خوددارى نماييد
- در صورت مشاهده هر نوع كار كرد غير معمولى صندلى ديگر از آن استفاده نكنيد و با نزديكترين شعبه نمايندگى تماس بگيريد
- در صورت بروز هر گونه احساس نامطلوب به هنگام استفاده از صندلى، با پزشك معالج خود مشورت كنيد
- مراقب بوده و اطمينان حاصل نماييد كه كودكان با اين وسيله بازي ننمايند
- چنانچه سيم برق آسيب ديده باشد ، بايستى توسط سازنده ، نماينده ي خدمات يا افراد صلاحيتدار به منظور جلوگيرى از خطر تعويض شود
- اين دستگاه براى استفاده توسط افراد ( از جمله كودكان ) با کاهش توانايى فيزيكى ، حسى يا روانى يا عدم تجربه و دانش مگر اينكه نظرات و يا دستورالعمل مربوط به استفاده از دستگاه توسط فرد مسئول داده شده باشد مناسب نمى باشد

## ✓ نگهداری

- هر گونه دستکاری و تعمیر دستگاه می بایست توسط متخصصان مربوط انجام گیرد و مصرف کنندگان می بایست از هر گونه دستکاری صندلی خودداری نمایند
- پس از اتمام کار با دستگاه حتما پریز آن را از برق خارج نمایید
- چنانچه دو شاخه های پریز شل شده باشد از صندلی استفاده نکنید
- چنانچه برای مدت طولانی نمی خواهید از صندلی استفاده کنید لطفا سیم آن را جمع نمایید و صندلی را در مکان خشک و عاری از گرد و غبار قرار دهید
- از قرار دادن صندلی در دمای بالا، نزدیک شعله آتش و در معرض نور مستقیم خورشید خودداری نمایید
- برای نظافت صندلی از پارچه خشک استفاده نموده و هرگز از تینر، بنزین یا الکل استفاده ننمایید
- تمامی اجزاء مکانیکی این صندلی به صورت اختصاصی برای این صندلی طراحی و ساخته شده است و نیاز به هیچگونه دستکاری ندارد
- از کشیدن یا هل دادن صندلی روی سطوح ناهموار خودداری نمایید. برای حمل و نقل دستگاه ابتدا می بایست آنرا بلند کنید
- بهتر است با فاصله زمانی از صندلی استفاده شود تا صندلی به صورت مداوم و برای مدت طولانی کار نکند
- شی لبه دار را در این دستگاه وارد نکنید
- اگر سیم دستگاه آسیب دیده است باید سازنده یا نمایندگی آن را تعویض نماید

## 🔧 راهکارهای ساده برای اشکالات احتمالی

- صدای موتور در حین ماساژ ناشی از حرکت مراکز ارائه ماساژ است
- چنانچه کنترل صندلی کار نمی کند ابتدا از اتصال صحیح و محکم پریز و دو شاخه آن اطمینان حاصل نمایید و سپس دکمه روشن/خاموش را کنترل نمایید
- چنانچه زمان تنظیم شده ماساژ پایان یابد، صندلی به طور اتوماتیک خاموش می شود
- چنانچه از صندلی به مدت طولانی استفاده شده باشد محافظ دمای سیستم صندلی را خاموش می کند و پس از نیم ساعت می توانید مجدد از صندلی استفاده کنید

## کارکردهای دستگاه :

۱. دارای چهار گوی ماساژ متحرک با امکان حرکت در جهت عمودی که فاقد صدا می باشد.
۲. برنامه ریزی شده برای پنج مدل ماساژ: مالشی، ضربه ای، مالشی و ضربه ای، شیاتسو، ضربه ای قوی
۳. اسکن اتوماتیک بدن و تشخیص عرض شانه ها
۴. برنامه ماساژ اتوماتیک ( شامل ۷ ماساژ اتوماتیک راحتی، ریلکس، کاهش درد، کاهش خستگی کامل، گردن و شانه، کمر )
۵. دارای ۴ عملکرد ماساژ: کیسه هوایی کل بدن، ماساژ شناور در ناحیه نشیمنگاه، ماساژ کمر و کشش کمر )
۶. دارای ۳ حالت برای ذخیره ماساژ
۷. ماساژ دستی قسمت بالای بدن با سه گزینه ماساژ کامل، جزئی و ثابت که هر کدام دارای ۵ سطح سرعت قابل تنظیم هستند و در حالت ماساژ ثابت دسته های ماساژ می تواند بالا و پایین شود و در حالت ماساژ های ( مالشی، ضربه ای، مالشی و ضربه ای، شیاتسو، ضربه ای قوی ) عرض بین دو گوی ماساژ تا سه سطح قابل تنظیم است: عربض، متوسط، باریک
۸. ماساژ دست از طریق کیسه های هوا ( دارای ۸ عدد کیسه هوا )، ماساژ از طریق کیسه های هوا در قسمت بالایی بازو ( دارای ۴ عدد کیسه هوا )
۹. ماساژ از طریق کیسه های هوا در قسمت پایین تنه ( تعداد کیسه هوا در قسمت پشت ۴ عدد ) (تعداد کیسه هوا در نشیمنگاه ۵ عدد ) (تعداد کیسه های هوا در قسمت ساق پا ۳۲ عدد) با سه گزینه تنظیم شدت فشار کیسه های هوا
۱۰. قسمت بالای بازو قابل چرخش بوده و مناسب برای استفاده اشخاص با انواع قد می باشد
۱۱. قابلیت ماساژ رولینگ در قسمت کف پا با سه درجه سرعت قابل تنظیم
۱۲. طول قد پا قابل تنظیم بوده و قابل استفاده برای افراد با قد متفاوت می باشد
۱۳. پا و کمر قابلیت بالا و پایین رفتن را دارد و زاویه صندلی قابل تنظیم می باشد
۱۴. موقع خاموش نمودن دستگاه دسته های صندلی بالا آمده و به حالت اولیه بر می گردد
۱۵. دارای نمایشگر VFD
۱۶. بر روی دسته

نام و کار قطعات مختلف دستگاه

۱. بالشتک سر

۲. کیسه های هوای بالای بازو

۳. کنترل دستگاه

۴. کیسه هوای دست با فرمت L شکل

۵. بالشتک صندلی

۶. تکیه گاه ساق پا

۷. جا پایی

۸. تکیه گاه

۹. زیر بازویی

۱۰. نور LED آبی رنگ

۱۱. قاب پشت صندلی

۱۲. پایه کنترل دستی

۱۳. چرخ

۱۴. سیم و دوشاخه

۱۵. پریز

۱۶. کلید روشن و خاموش

۱۷. جعبه فیوزها

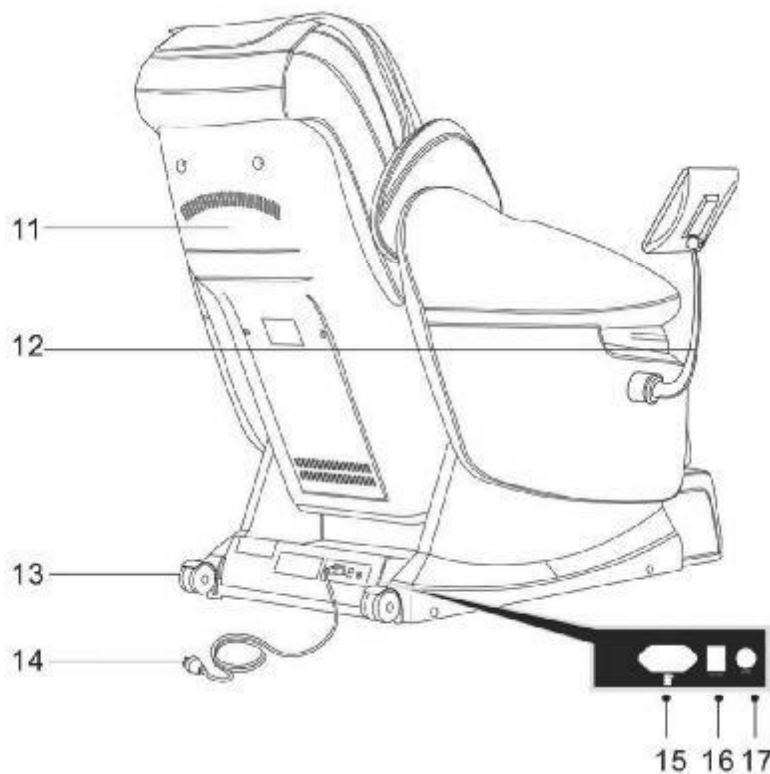
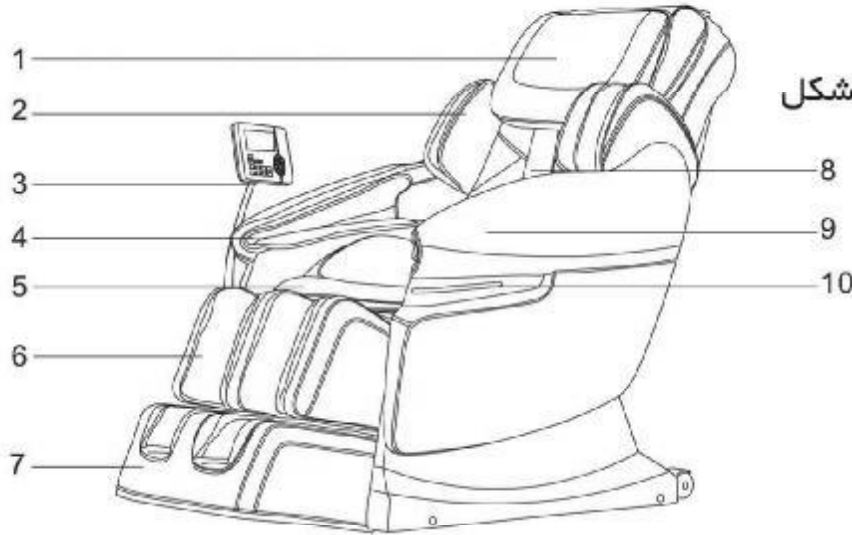



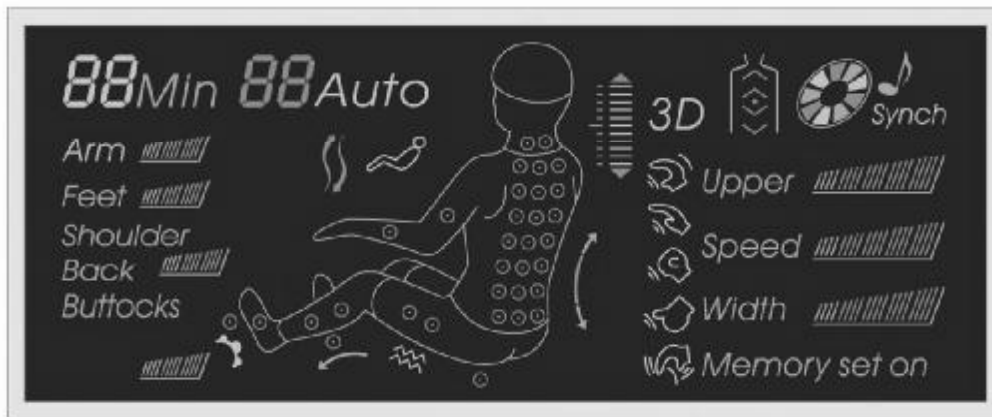

تذکر : این تصویر فقط برای مرجع است، لطفا بصورت استاندارد عملی در نظر بگیرید

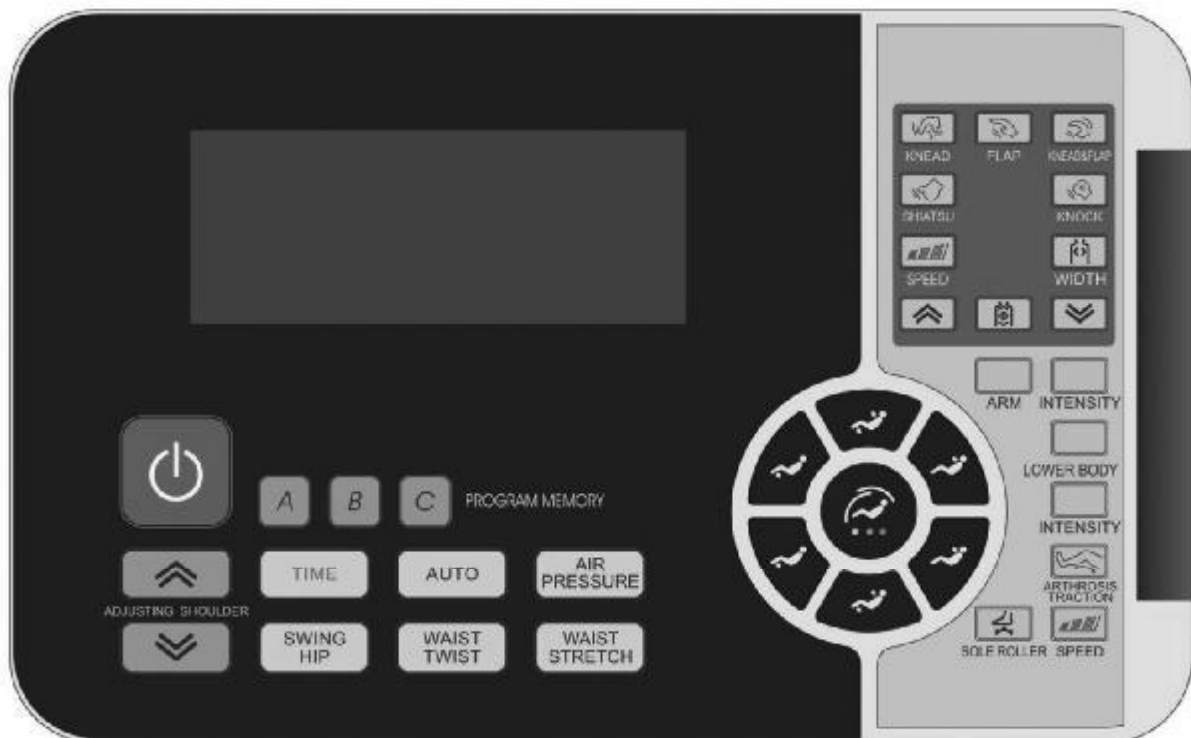

## ۱. کلید مخصوص روشن کردن

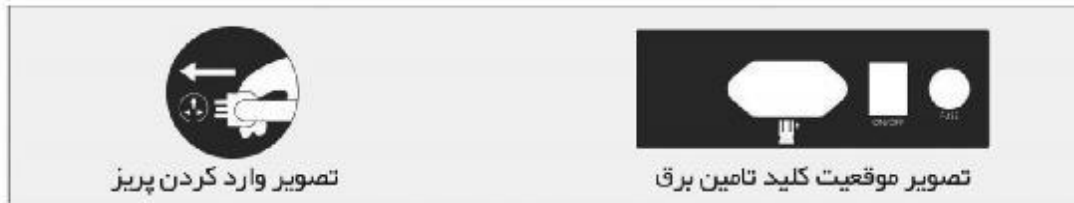

## ۲. شروع ماساژ

دکمه قرمز را برای شروع ماساژ فشار دهید، صندلی ماساژ بطور خودکار می خوابد بطور خودکار مکان شانه و نقاط ماساژ را جستجو میکند، لطفا صبر کنید تا جستجو تمام شود (اسکن انجام می شود) بعد از اینکه جستجو تمام می شود صدای ( دیپ دیپ ) میکند . اکنون موقعیت شانه را با فشار دادن دکمه بالا و پایین تنظیم کنید صندلی به صورت خودکار ، در صورتیکه تنظیمی بر روی موقعیت شانه در عرض ۱۰ ثانیه وجود نداشته باشد، شروع بکار میکند

### تنظیم موقعیت شانه

مهره های ماساژ را به سمت بالا در یک موقعیت مناسب حرکت دهید	 ( دکمه بالا )	
مهره های ماساژ را به سمت پایین در یک موقعیت مناسب حرکت دهید	 ( دکمه پایین )	

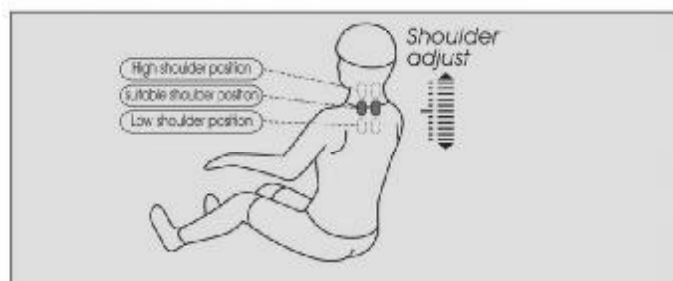

• روشهای ماساژ را انتخاب کنید

• ماساژ حافظه

• موقعی که در حال ماساژ گرفتن هستید ، می توانید دکمه حافظه A,B,C را در هر لحظه استفاده نمایید، یکی از دکمه

را فشار دهید، سپس به الگوهای ماساژ ذخیره شده در ماساژ برخواهد گشت

ذخیره سازی الگوهای سفارشی سازی **A** **B** **C**

## تنظیم زمان :

کلیدها	توضیحات
TIME	زمان استاندارد برای ماساژ ۲۰ دقیقه است . بیشترین زمان کار ۴۰ دقیقه است . هر بار که کلید تایم را فشار می‌دهید ۵ دقیقه دیگر به زمان کار دستگاه اضافه می‌شود . بعد از رسیدن به ۴۰ دقیقه دستگاه به ۵ دقیقه برمیگردد و به همین ترتیب تکرار می‌شود

## ماساژ خودکار:

کلیدها	توضیحات	نام ماساژ
FINE	ماساژ راحتی : بدن راحت	A1 Auto
FINE	ماساژ ریلکس : افزایش گردش خون	A2 Auto
FINE	ماساژ کاهش درد : ماساژ عمقی در یک نقطه ، کاهش درد ماهیچه و سفتی آن	A3 Auto
FINE	رفع خستگی : کاهش خستگی بدن و فعال سازی بدن	A4 Auto
FINE	ماساژ کامل : ماساژ خودکار بیشتر روی قسمت بالای بدن	A5 Auto
FINE	ماساژ گردن : ماساژ گردن و شانه	A6 Auto
FINE	ماساژ کمر : ماساژ کمر و پشت	A7 Auto

با فشار مکرر این کلید ها می توان وضعیت ماساژ خودکار متفاوتی را انتخاب نمود . کلا هفت نوع

ماساژ خودکار وجود دارد

## ماساژ خاص :

Buttons	description	display
AIR PRESSURE	کیسه هوا کل بدن : شانه ، بازو ، کمر ، کپل و فشار هوای ماهیچه ساق پا همزمان عمل میکند	F1 Auto
SWING HIP	لرزش کپل : بیشتر در کپل ماساژ می‌دهد و فشار هوا در روی بالشتک صندلی است و قسمت های چپ و راست کپل را می‌لرزاند	F2 Auto
WAIST TWIST	چرخش پشت / کمر : بیشتر کمر را ماساژ می‌دهد و کیسه هوای پشت می‌تواند کمر را به چپ و راست ببرد و در عین حال فشار هوای درون بالشتک صندلی نیز عمل کرده و کپل را کیسه هوای پشت تکان می‌دهد	F3 Auto
WAIST STRETCH	کشش کمر : فشار هوا در ماهیچه ساق پا ، پاها بسته و پشتی صندلی خوابیده اند و کشش پا و سپس کمر و ریلکس نمودن آن و تکرار آن آغاز می‌گردد . بالشتک صندلی همراه با دسته های ماساژ است	F4 Auto

نمایشگر	توضیحات	کلیدها
	نیدینگ : دستکاری در ماساژ ، سرعت قابل تنظیم	 KNEAD
	ضربه آرام : دستکاری در ماساژ با سرعت و عرض قابل تنظیم	 FLAP
	نیدینگ و ضربه ملایم : دستکاری در ماساژ ، سرعت قابل تنظیم	 KNEAD&TAP
	شیاتسو : دستکاری ماساژ با سرعت و عرض قابل تنظیم	 SHIATSU
	ضربه ای ، قوی : روش های ماساژ ، سرعت و شدت قابل تنظیم	 KNOCK
Speed	سرعت : با ۵ سطح قابل تنظیم	 SPEED
Width	عرض : ۵ سطح قابل تنظیم ( در وضعیت ماساژ ضربه ملایم و نیدینگ )	 WIDTH

Buttons	description	display
 BACK STRETCH	ماساژ ثابت ( برای یک نقطه ثابت )	
 BACK STRETCH	ماساژ جزئی یک سطح کوچک عقب و جلو	
 BACK STRETCH	ماساژ قسمت بالای بدن به صورت عقب جلو و کامل	
 LOWER ADJUST	کلید کاهشدهنده : در شرایط ماساژ موضعی و ثابت می تواند دسته های ماساژ موضعی و ثابت می تواند دسته های ماساژ را به پایین حرکت دهد تا محل دقیق ماساژ را یافته و انجام دهد	
 UPPER ADJUST	کلید افزایشدهنده : در ماساژ جزئی و ثابت می تواند دسته های ماساژ را به بالا حرکت دهد تا ماساژ را بیابد	

نکته : کشش پشت ( به جز مالش شانه ، دیگر وضعیت های دستی موثر هستند )

## ماساژ با فشار هوا :

Buttons	description	display
 ARM	بازوها : با فشار این کلید کار ماساژ بازو و بالای آن با فشار هوا آغاز می شود	Arm 
 INTENSITY	قدرت : قدرت فشار هوای بازو تا سه سطح قابل تنظیم است	Arm 
 LOWER BODY	قسمت پایین بدن : این کلید را فشار دهید و ماساژ قسمت پایین بدن با فشار هوا را انتخاب کنید ( شامل قسمت پایین بدن ، پشت و کمر و ماهیچه ساق پا )	Feet  Back  buttocks
 INTENSITY	شدت : شدت ماساژ قسمت پایین بدن با فشار هوا ، ماساژ پشت و کمر ، ماهیچه ، ساق پا . با سه روش شدت قابل تنظیم	
 ARTHROSIS TRACTION	کار کشش ماهیچه ی ساق پا به صورت خودکار و تحت ماساژ فشار هوا در قسمت تحتانی بدن یا ماساژ ماهیچه پا با هوا انجام می شود	



## • Other manual function

Buttons	description	display
 SOLE ROLLER	غلطکی : کلید با سه سطح سرعت قابل تنظیم	
 SPEED	سرعت : سرعت غلتش با سه سطح قابل تنظیم	

## 3.The angle of back rest and calf rest

زاویه پشتی و تکیه گاه ماهیچه ساق پا

Buttons	description	display
	وضعیت خواب خودکار : چهار نوع وضعیت خواب خودکار، با هر بار کلیک روی این دکمه به یک زاویه خواب می رود	(01 ~ 04) Auto
	کلید بالا آورنده تکیه گاه ماهیچه پا : با فشار این کلید تکیه گاه ماهیچه پا به آرامی بالا می آید و وقتی آن را رها کنید متوقف می شود	
	کلید پایین : با فشار این دکمه تکیه گاه ماهیچه پا به آرامی پایین می آید و وقتی آن را رها کنید متوقف می شود	
	کلید بالا آورنده پشتی : با فشار این کلید پشتی به آرامی بالا می آید و وقتی آن را رها کنید متوقف می شود	
	کلید پایین آورنده پشتی : با فشار این کلید پشتی به آرامی پایین می آید و وقتی آن را رها کنید متوقف می شود	

	کلید بالا: با فشار این کلید، پشتی به آرامی بالا می آید و همزمان تکیه گاه ماهیچه پا هم به آرامی پایین می آید و وقتی آن را رها کنید متوقف می شود
	کلید پایین: با فشار این کلید پشتی به آرامی پایین می آید و همزمان تکیه گاه ماهیچه پا هم به آرامی بالا می آید و وقتی آن را رها کنید متوقف می شود

### خاموش کردن دستگاه و توقف ماساژ :

برای توقف فوری همه کارکرد های ماساژ در زمان ماساژ کلید قرمز را فشار دهید در آن صورت پشتی و جاپایی بلافاصله به صورت خودکار به جایگاه اصلی برمیگردد.

بعد از زمان کار استاندارد ، تمامی کارهای ماساژ تمام می شود ولی پشتی و جاپایی به جای اصلی خود بر نمی گردد بعد از مدت زمان کاری استاندارد صندلی یا خاموشی دستگاه ، کنترل دسته عبارت Memory Set On را نمایش می دهد و روشن و خاموش می شود و شما می توانید کلیدهای حافظه A,B,C را در صورت نیاز انتخاب و وضعیت ماساژ را ذخیره نمایید .این کلید قرمز را مجددا فشار دهید ، دستگاه خاموش می شود و دسته های ماساژ به جای اصلی خود بر میگردند یا ده ثانیه منتظر بمانید دستگاه به صورت خودکار خاموش می شود و ماساژ به جای اصلی خود برمیگردد

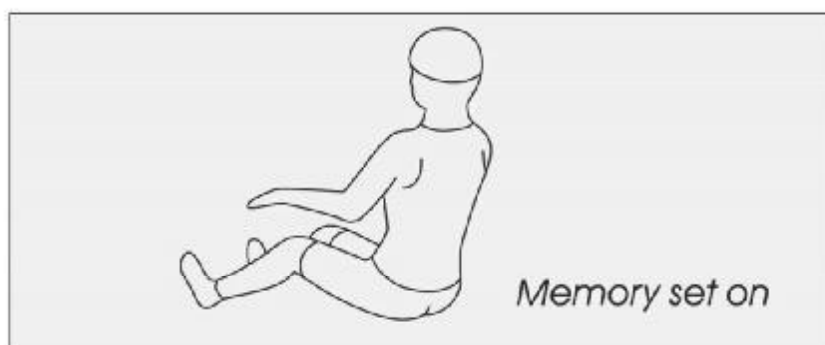

### خاموش نمودن دستگاه



بازوهای بالا را تنظیم کنید و نصب بالشتک صندلی و بازوهای بالایی تمام می شود ( شکل ۵ )

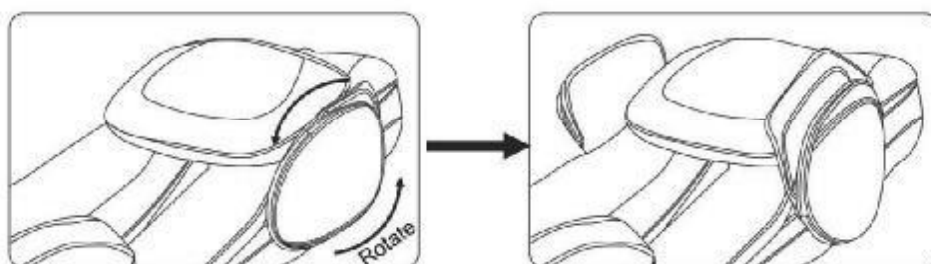

Figure 5

دستورالعمل های نصب زیر بازویی

اتصال لوله هوا و رابط اتصال آن را در زیر چارچوب صندلی و زیر بازویی پیدا کنید که در سوراخ مربعی در ورق آهنی ثابت قرار دارد ( شکل ۱ )  
بعد از آن که رابط از داخل سوراخ مربعی در ورق عبور نمود آن را با اتصال دیگر تنظیم کنید ( شکل ۲ )

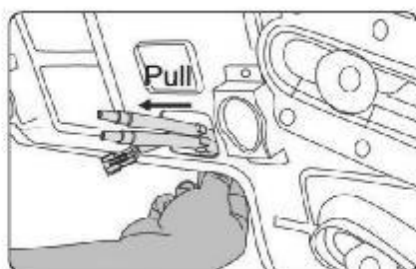

Figure 1

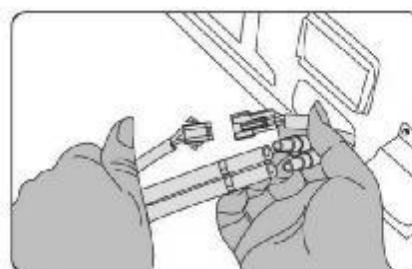

Figure 2

سوکت ها و لوله ها را از زیر چارچوب صندلی در آورده و آن را در رابط زیر بازویی جا بزنید و اتصال لوله هوا هم جا بزنید ( شکل ۳ ) بعد از اتمام اتصال آن را از طریق سوراخ مربعی در ورق آهنی ثابت در زیر چارچوب صندلی قرار دهید ، مواظب باشید که لوله هوا تا نخورد ( شکل ۴ )

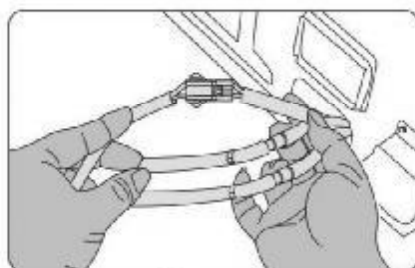

Figure 3

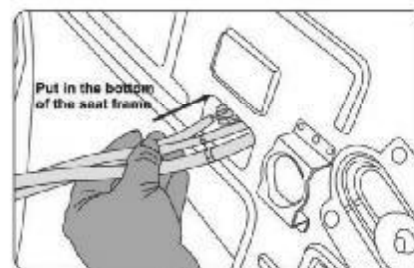

Figure 4

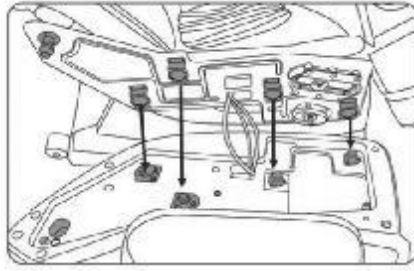

Figure 5

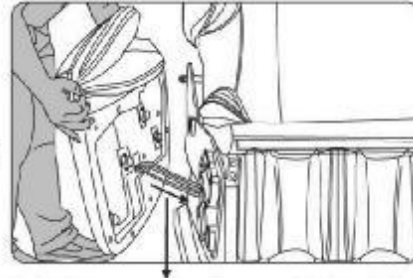

Figure 6

Note: the connecting line must be stuffed in (avoid to get stuck)

پین نری در زیر بازویی روی پین مادگی در ورق ثابت قرار میگیرد و دور این ورق آهنی متناظر با دور محدب زیر بازویی است ( شکل ۵ )  
 زیر بازویی را نگهدارید و دو پین نری در زیر بازویی را با پین مادگی در ورق آهنی جفت کنید ( مواظب باشید که خط اتصال در زیر چارچوب صندلی باشد تا گیر نکند ) کل زیر بازویی روی ورق آهنی ثابت بسته می شود .



Figure 7

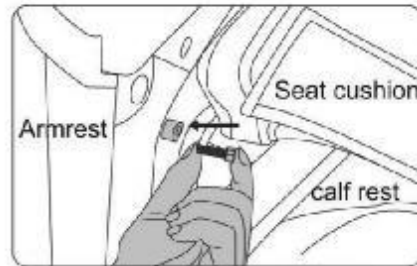

Hexagon screw fixing figure of armrest front part  
 Figure 8

بعد از بستن زیر بازویی روی ورق آهنی ثابت زیر بازویی را به پایین فشار دهید و پین نری را روی آویز زیر بازویی روی پین مادگی در ورق آهنی ثابت قرار دهید و زیر بازویی را به آرامی بکشید تا مطمئن شوید که آیا همه بسته شده اند ( شکل ۷ )  
 سوراخ اتصال واقع در جلو ورق آهنی ثابت را پیدا کنید و پیچ شش گوش و واشر تخت را با آچار آلن سفت کنید ( شکل ۸ )



سوراخ نصب بالایی در سر ورق آهنی ثابت را یافته و از آلن برای سفت کردن این پیچ استفاده نمایید ،  
 نصب زیر بازویی تمام شد و نصب بعدی هم به همین شکل انجام می شود ( شکل ۹ )  
 همه کارهای نصب تمام شد ( شکل ۱۰ )

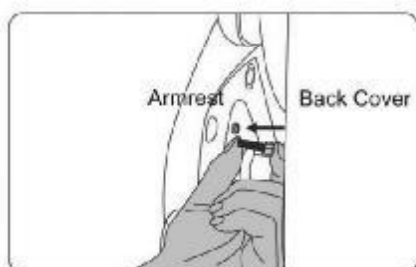

Hexagon screw fixed  
figure of armrest back part

Figure 9



Figure 10

### ۷. نصب پایه کنترل دستی

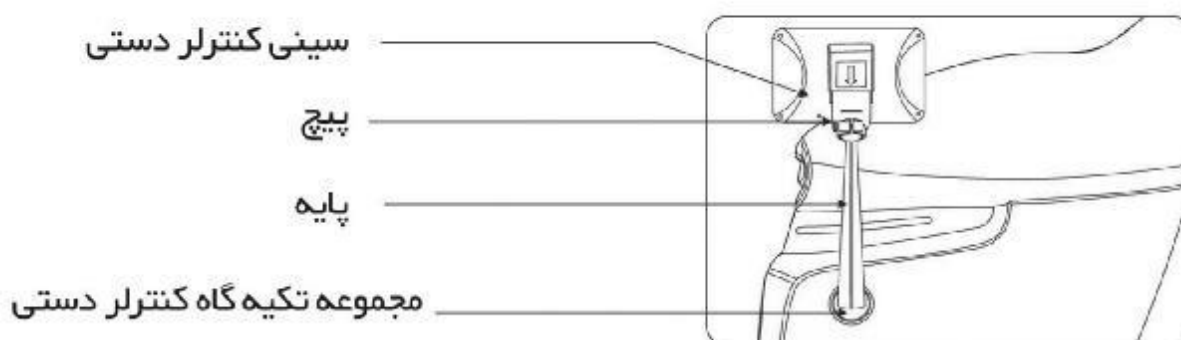

الان صندلی برای نصب سینی کنترلر ، تیرک فولادی آماده است و پیچ ها را در سینی بیرون آورید  
 ( شکل ۱ )

اتصال تویی تیر فولادی را در کره محدب سینی کنترلر قرار دهید ( شکل ۲ )

الان صندلی برای نصب سینی کنترلر ، تیرک فولادی آماده است و پیچ ها را در سینی بیرون آورید  
( شکل ۱ )

اتصال تویی فولادی را در کره محدب سینی کنترلر قرار دهید ( شکل ۲ )

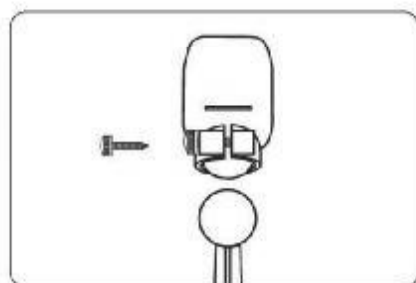

( Figure 1 )



( Figure 2 )

پیچ را روی سوراخی که در مرحله ۱ بیان شد ببندید و آن را سفت کنید و مواظب جهت باشد ، پیچ  
باید از راست به چپ باشد ( شکل ۳ )

مجموعه تکیه گاه کنترلر دستی را آماده کنید ( شکل ۴ )

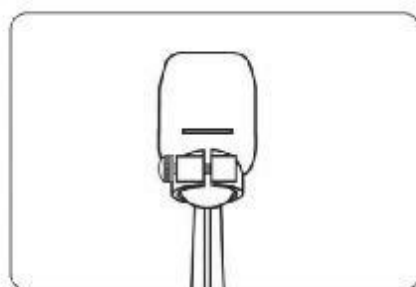

( Figure 3 )

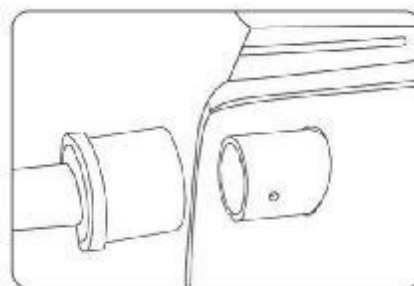

( Figure 4 )

مجموعه تکیه گاه کنترلر دستی را در لوله ثابت استوانه ای قرار دهید ، توجه داشته باشید که دو  
گروه از سوراخ های نصب باید یک به یک قرار گیرند ( شکل ۵ )

دو پیچ را به گونه ای آماده نمایید که در دو طرف سمت تثبیت می شود ( شکل ۶ )

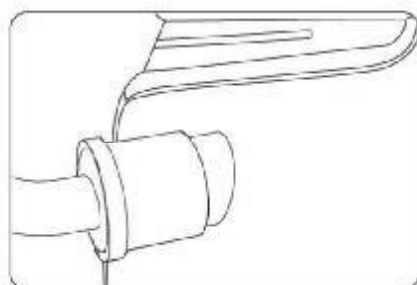

Figure 5

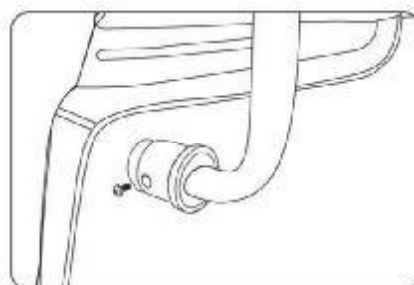

Figure 6

دو پیچ را در دو سمت ببندید ، نصب تمام شد ( شکل ۷ )

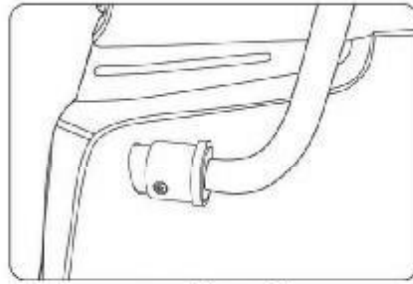

Figure 7

۸. نصب و استفاده از کنترل

کنترلر دستی را در پایه قرار دهید ( شکل ۱ )

این پایه می تواند از محل اتصال به چپ و راست بگردد ( شکل ۲ )

و کنترلر دستی می تواند از محل اتصال در جهت افقی بگردد ( شکل ۳ )

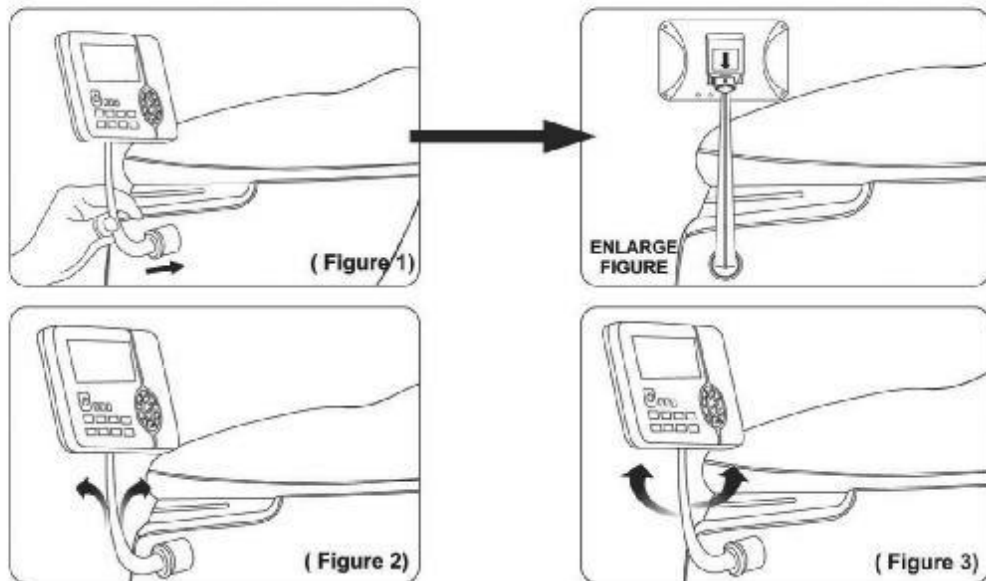

## ۹. باز کردن و استفاده از بالشتک سر و گردن

شما میتوانید با استفاده از بالشتک سر قدرت نیدینگ یا ماساژ گردن و شانه را ضعیف کنید و بر اساس نیاز از آن استفاده کنید ( توصیه ما این است که از آن استفاده کنید )  
بالشتک پشتی با زیپ به پشتی وصل می شود ( ۱ ) بالشتک سر با بست چسبی ( ۲ ) به بالشتک پشتی متصل می شود

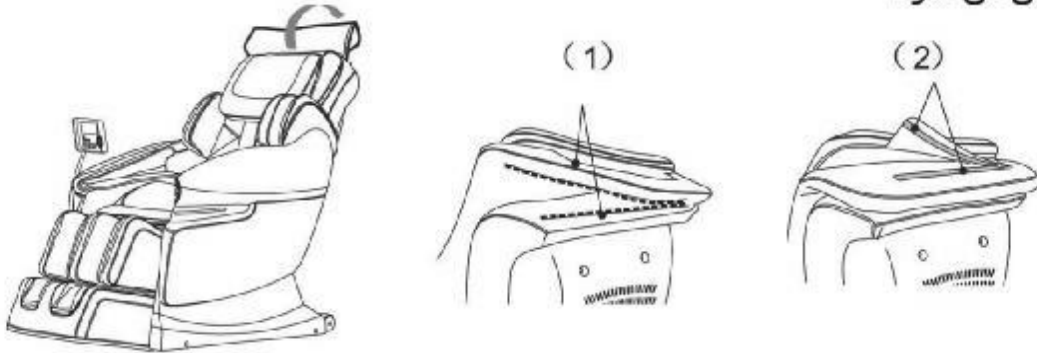

## ۱۰. روش حمل و انتقال دستگاه

قبل از انتقال صندلی ماساژور ، مطمئن شوید که تمامی سیم های دستگاه بالای زمین هستند سپس صندلی را با دست به جلو و عقب فشار دهید و در نهایت به آرامی صندلی را به وضعیت عادی برگردانید

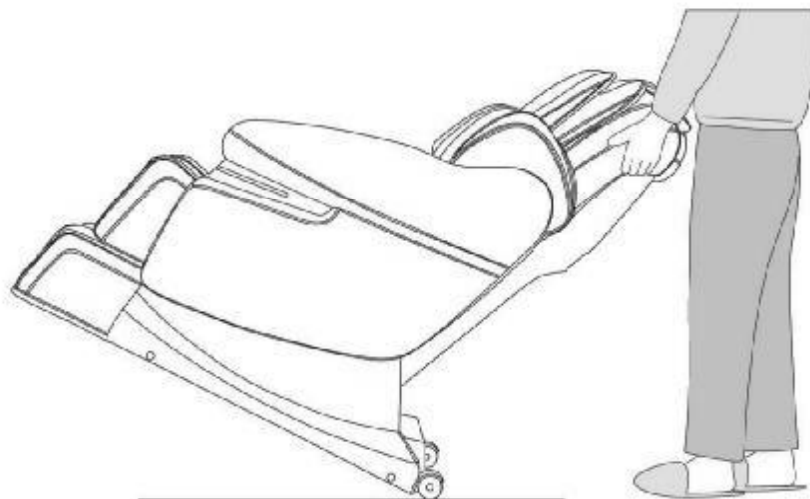

۱۱. اگر صندلی های ماساژ سنگین برای مدت طولانی روی کف های چوبی قرار گیرند به کف آسیب می رسانند بنابراین آن را روی فرش یا یک شی دیگر قرار دهید تا کف آسیب نبیند

احتیاط : صندلی ها را با چرخ روی زمین ناهموار یا در فضای باریک حرکت ندهید . دو نفر برای بلند کردن این صندلی مورد نیازند